

Honda-återförsäljare: Dela ut en kopia av de här anvisningarna till kunden.

## LISTA ÖVER DELAR

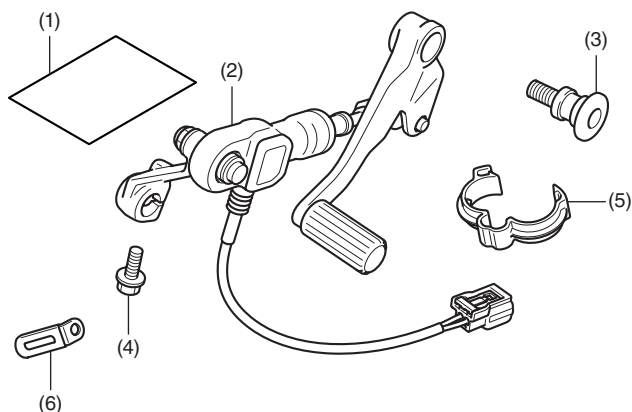

Nr	Beskrivning	Kvantitet
(1)	URL-papper	1
(2)	Växelpedal	1
(3)	Ledbult	1
(4)	6 mm flänsbult	1
(5)	Klämma	1
(6)	Hållare	1

## VERKTYG OCH MATERIAL SOM BEHÖVS

Hylsa (10 mm)

Spärrskaft

Insexnyckel (8 mm)

Märkpena

Linjal

Fett

Momentnyckel

## TABELL ÖVER ÅTDRAGNINGSMOMENT

Dra åt alla skruvar, bultar och muttrar med angivna åtdragningsvärden. I servicehandboken anges åtdragningsvärden för delar som tagits bort.

Artikel	Nm	kgf-m	lbf-ft
6 mm flänsbult	12	1,2	9
Ledbult	22	2,2	16

## MONTERING

### ▲ FÖRSIKTIGHET

- Förhindra brännskador genom att låta motor, avgassystem, kylare etc. svalna innan tillbehöret monteras.

OBS:

- Koppla bort minuskabeln (-) från batteriet innan tillbehöret monteras.
- Klockans minnen raderas när batteriet kopplas bort. Återställ minnena när batteriet har kopplats in igen.
- Sätt tillbaka de borttagna delarna på motorcykeln och se till att vajrarna och kabelhävorna inte kommer i kläm.

1. Ta bort sadeln och passagerarsätet enligt bilden.

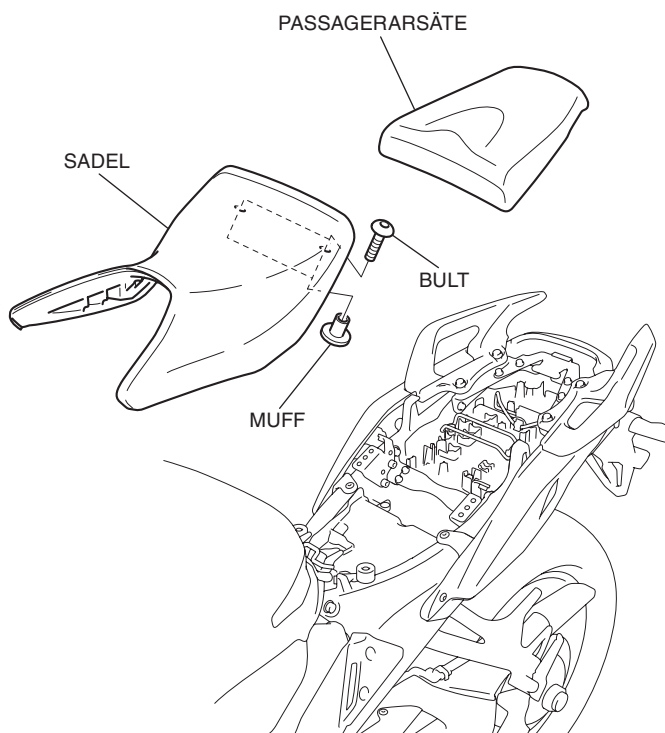

2. Ta bort batterikåpan och koppla bort batteriets minuskabel (-) enligt bilden.

- Med sadeln i nedsänkt läge, ta först bort de högra och vänstra sadeljusteringsplattorna.

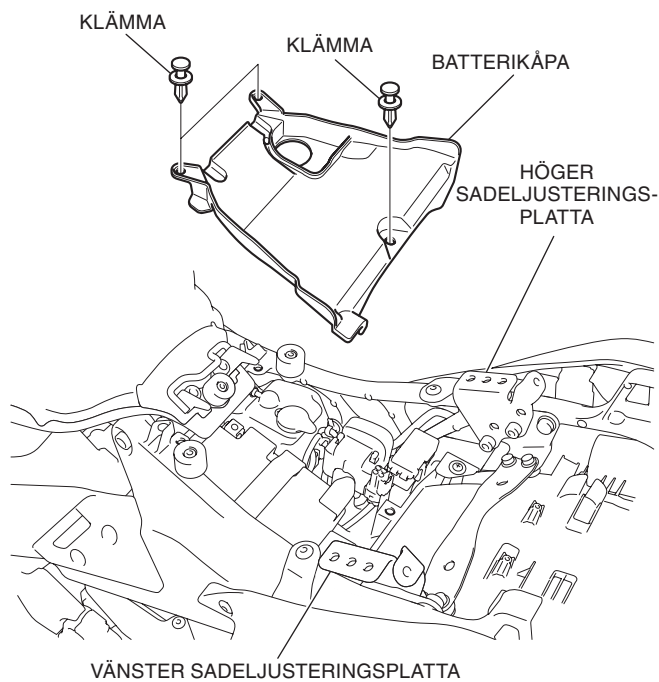

3. Ta bort de angivna klämmorna.

<Vänster sida>

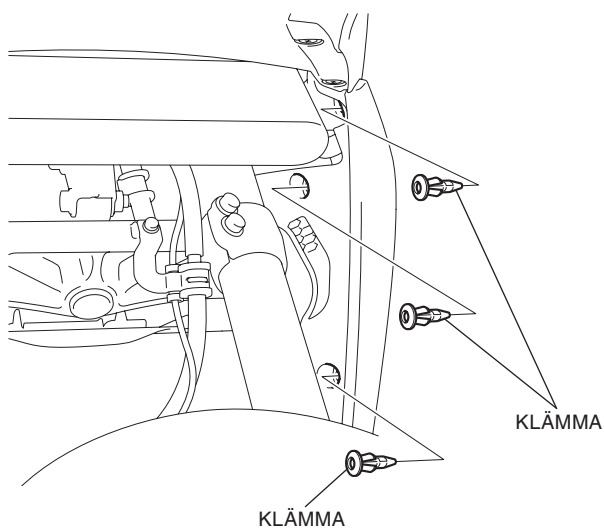

4. Ta bort luftstyrningen som bilden visar.

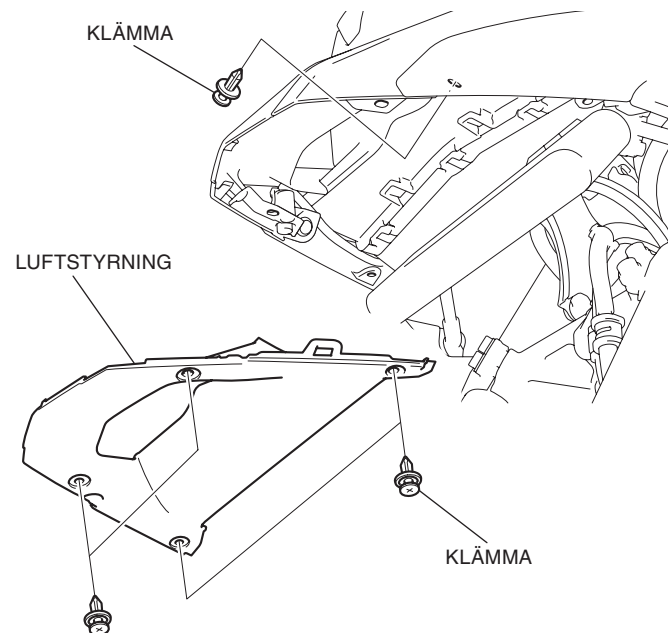

5. Ta bort motorcykelns delar som bilden visar.

<Vänster sida>

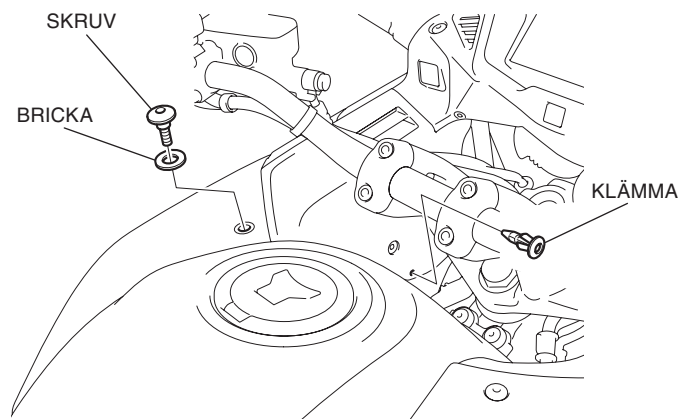

6. Ta bort vänster kåpa och vänstra inre mittkåpan som bilden visar.

<Vänster sida>

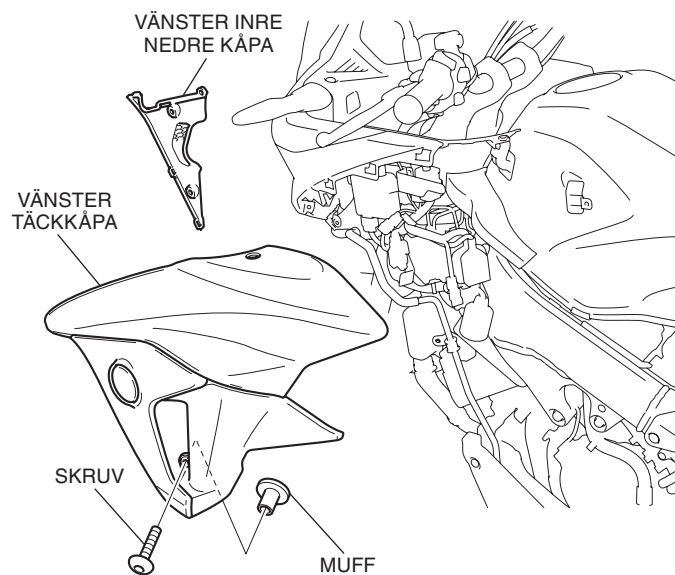

7. Ta bort blindanslutningen som bilden visar.

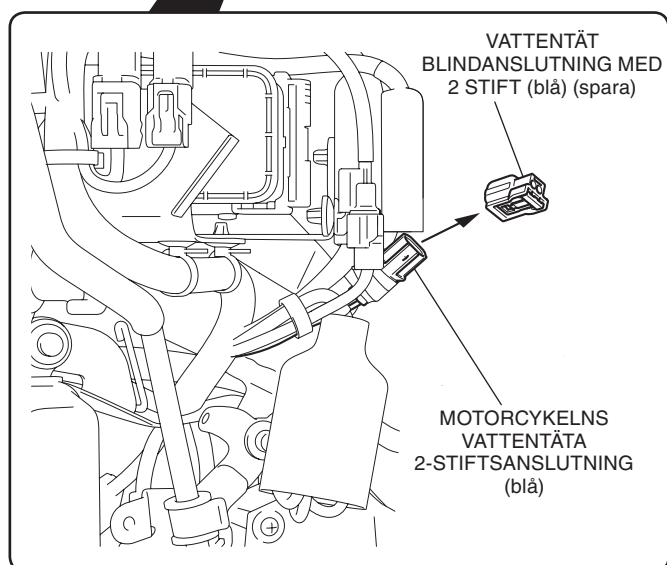
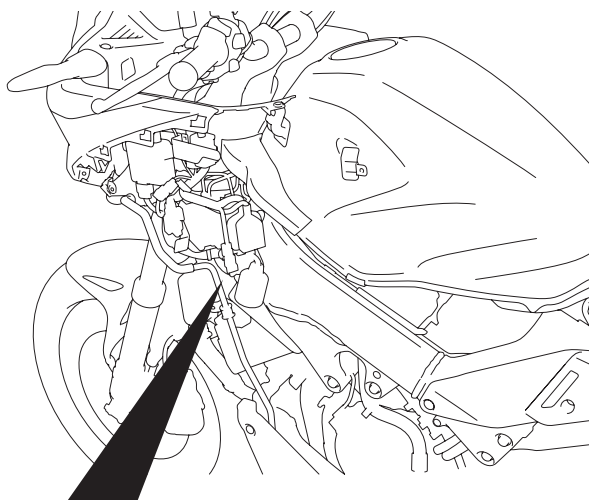

8. Ta bort skruvarna så som visas på bilden.

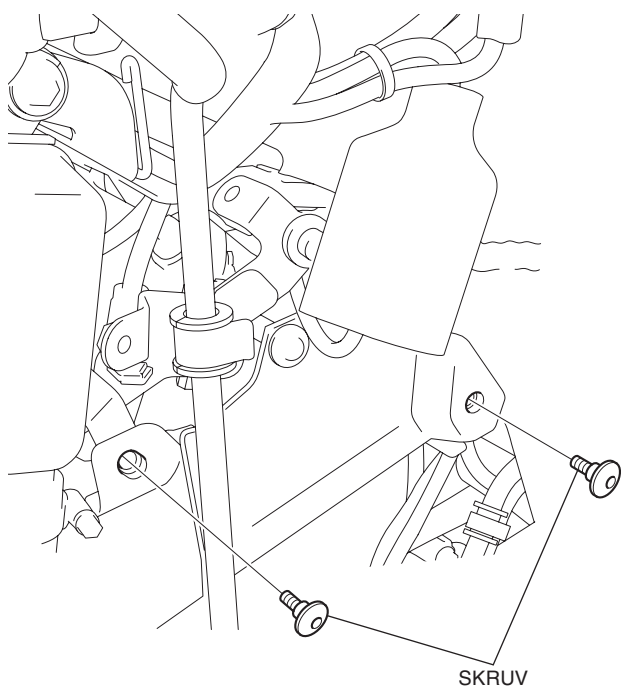

9. Ta bort växelpedalen som bilden visar.

<Vänster sida>

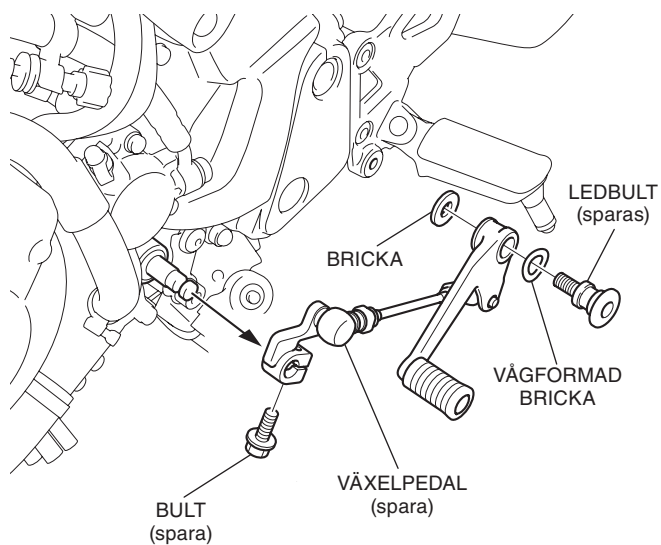

10. Märk upp växelpedalens kablage på den plats som bilden visar.

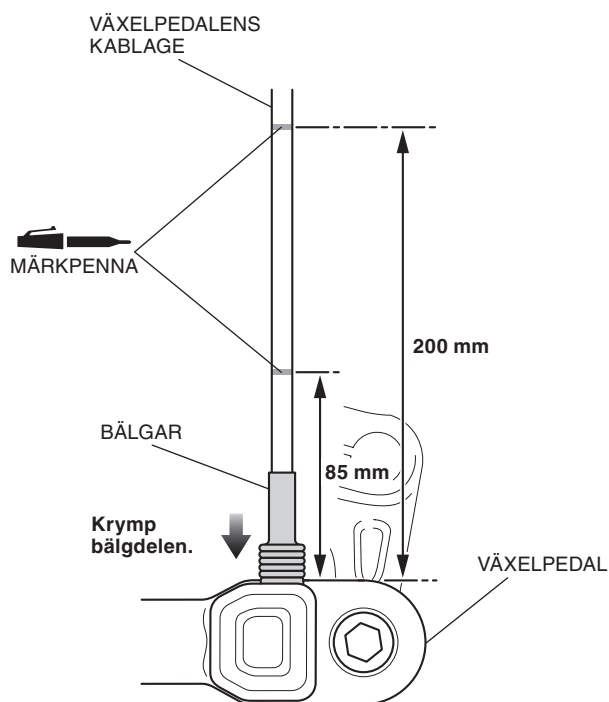

11. Ta bort den bult som anges.

<Vänster sida>

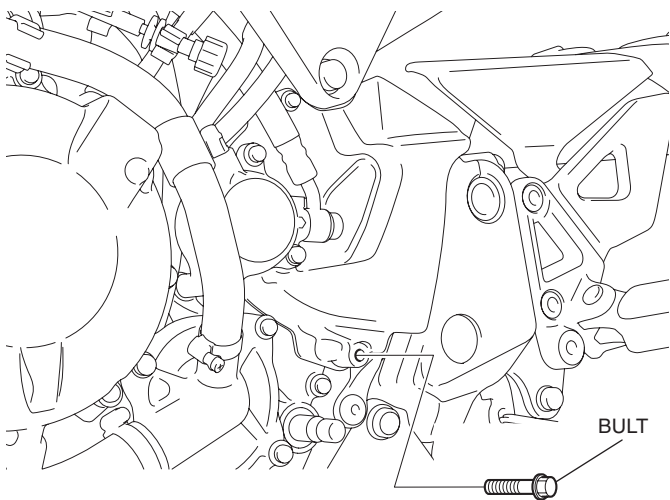

12. Montera hållaren som bilden visar.

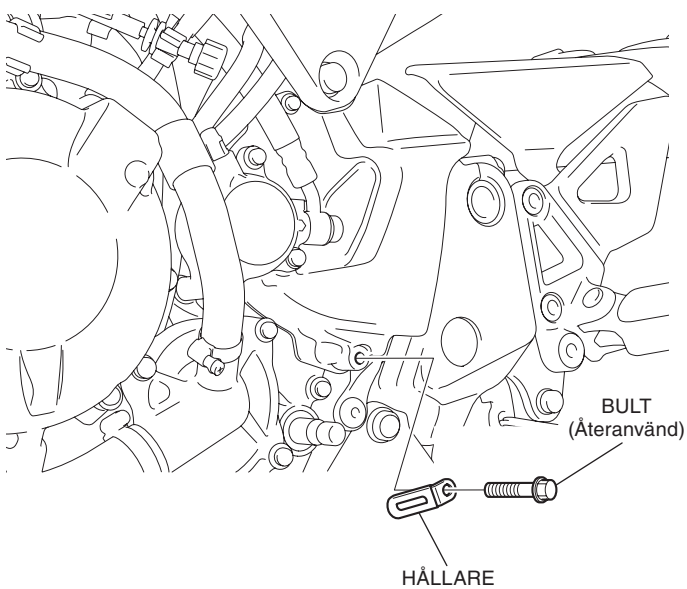

13. Montera växelpedalen som bilden visar.

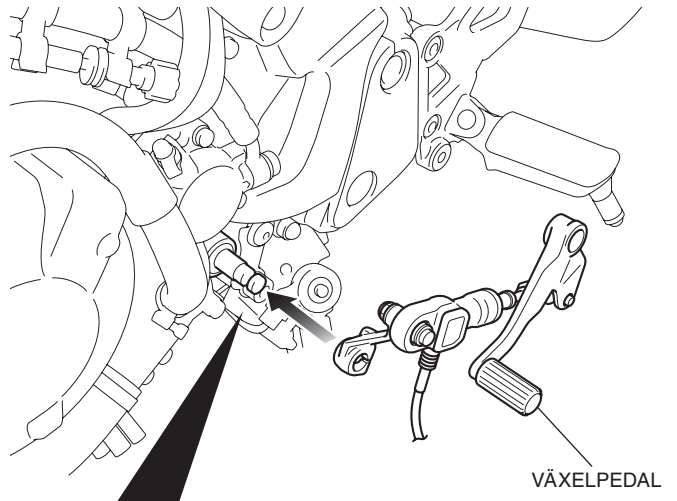

Placera armen som bilden visar.

Rikta in.

ARM

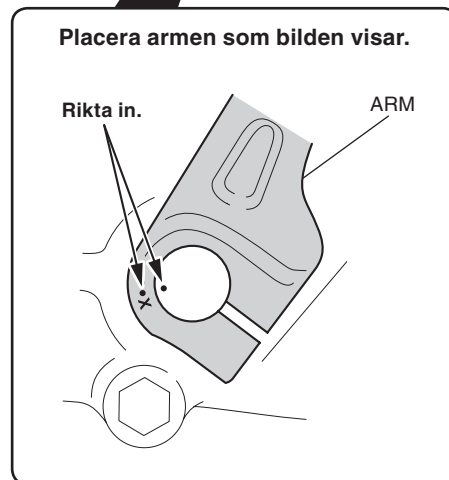

14. Fäst växelpedalen som bilden visar.

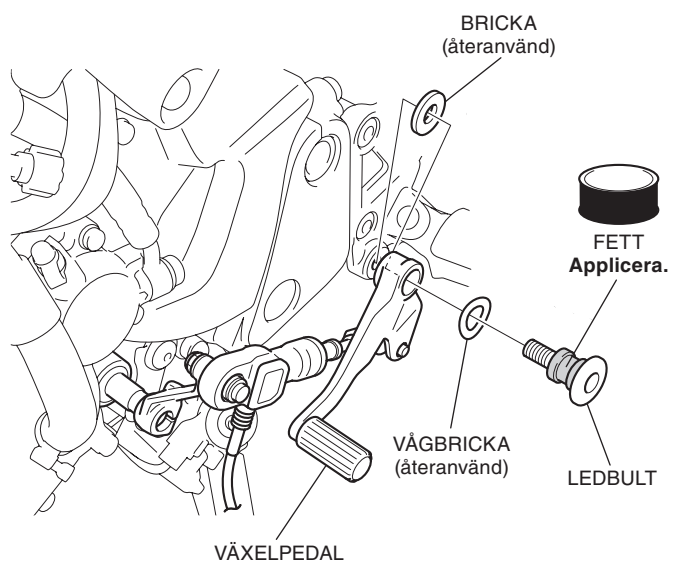

15. Montera 6 mm flänsbulten som bilden visar.

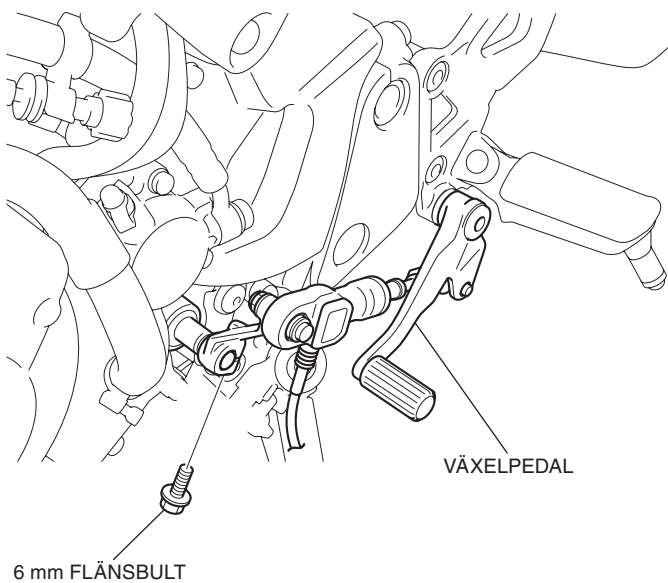

16. Dra växelpedalens kablage som bilden visar.

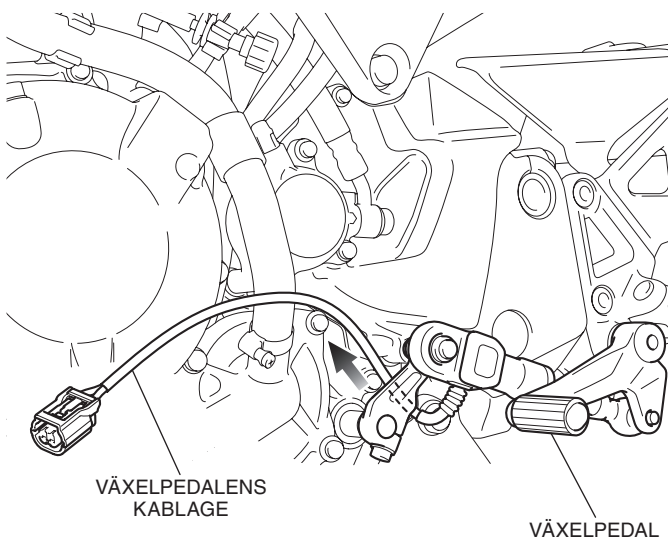

17. Fäst växelpedalens kablage med hållaren som bilden visar.

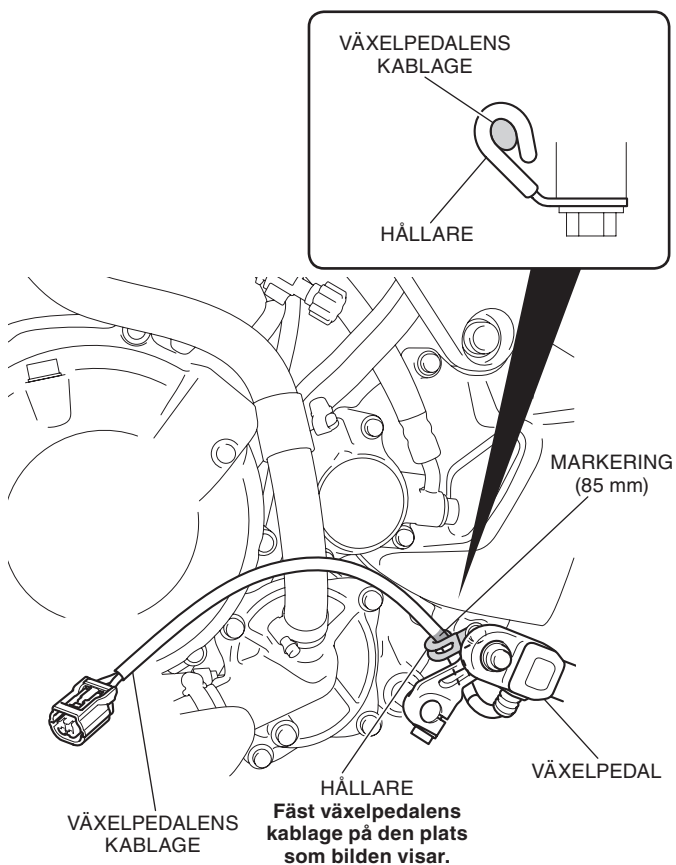

18. Dra växelpedalens kablage som bilden visar.

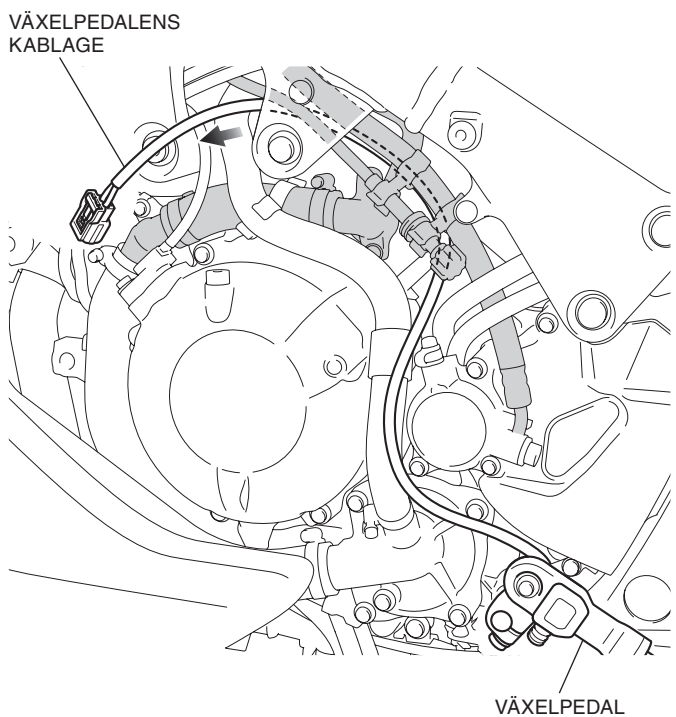

19. Dra försiktigt ut slangen ur fästet som bilden visar.

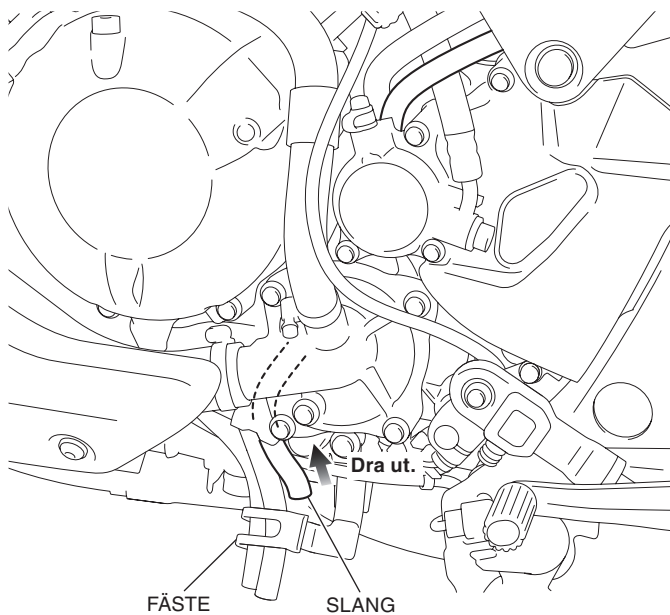

20. Montera hållaren som bilden visar.

- Efter att hållaren monterats, sätt tillbaka den borttagna slangen på den ursprungliga platsen.

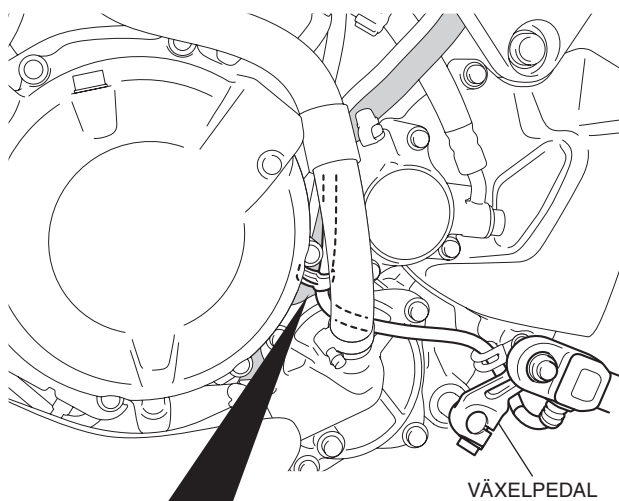

Fäst hållaren på slangen och växelpedalens kablage på den plats som bilden visar.

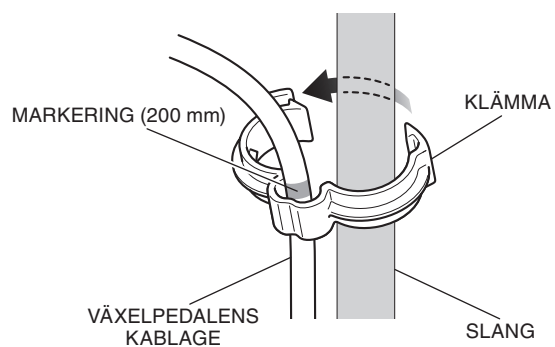

21. Dra växelpedalens kablage som bilden visar.

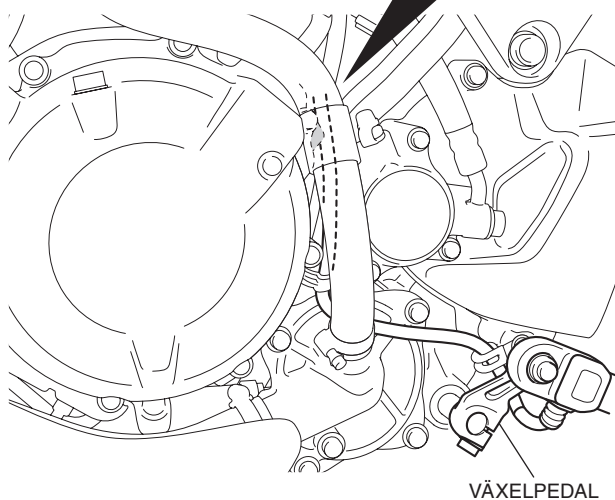
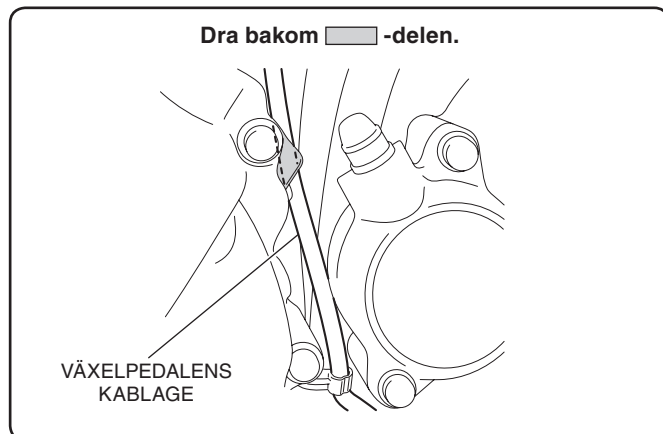

22. Dra växelpedalens kablage som bilden visar.

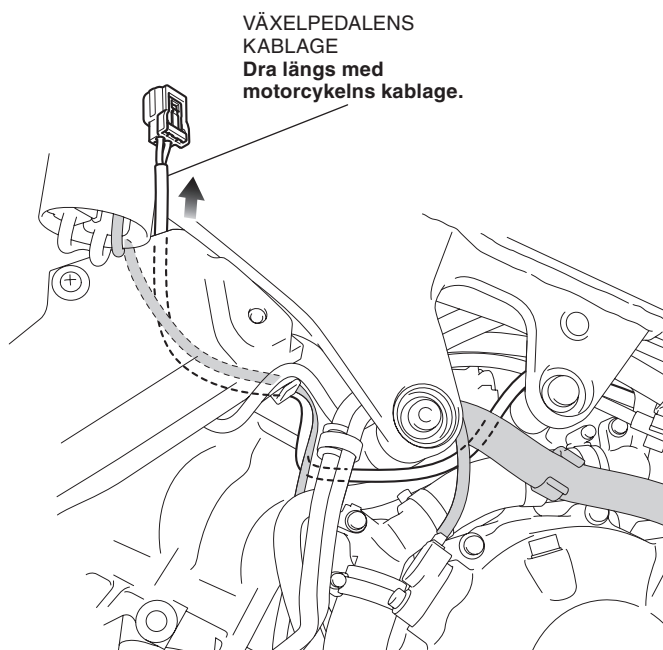

23. Anslut växelpedalens kablage som bilden visar.

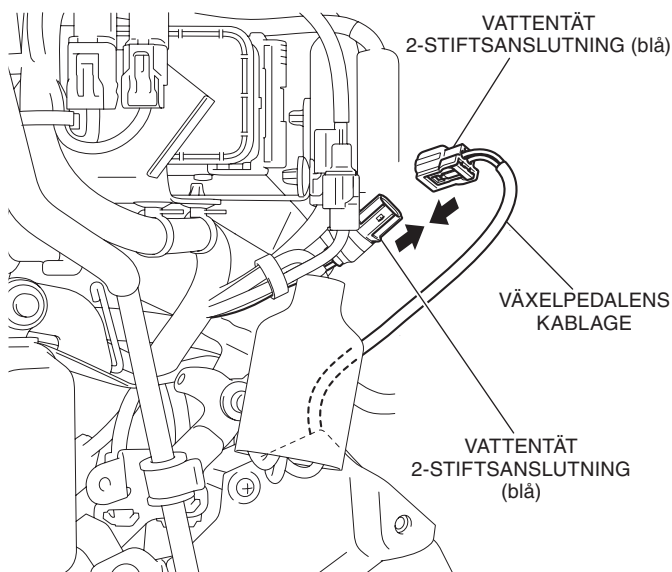

24. Montera motorcykeldelarna i omvänd demonteringsordning.

- **Kontrollera att inget kablage har fastnat eller är alltför sträckt.**

25. Kontrollera att quick shiftern fungerar korrekt.

## Användarinstruktioner

Det här tillbehöret gör att du kan växla upp utan att använda kopplingen när du växlar upp under acceleration (motorvarvet överstiger 1 500 varv/min).

- Om displayen för växelpositionen inte är normal kan känslan vid växling ändras.
- Om växlingsändringen inte fungerar normalt kan man fortfarande växla normalt med kopplingen.

### <Uppväxling>

- Växla upp utan att använda kopplingen eller gasen.

### <Nedväxling>

- Se till att du använder kopplingen när du växlar ned.

## FELSÖKNING

Om du inte kan växla upp genom att använda växlingspedalen under acceleration (motorvarvtal överskrider 1 500 varv/min) kan ett fel ha inträffat. Diagnostisera med nedanstående metod.

